

alfapureo[®] Pro Max

PRODUCT MANUAL

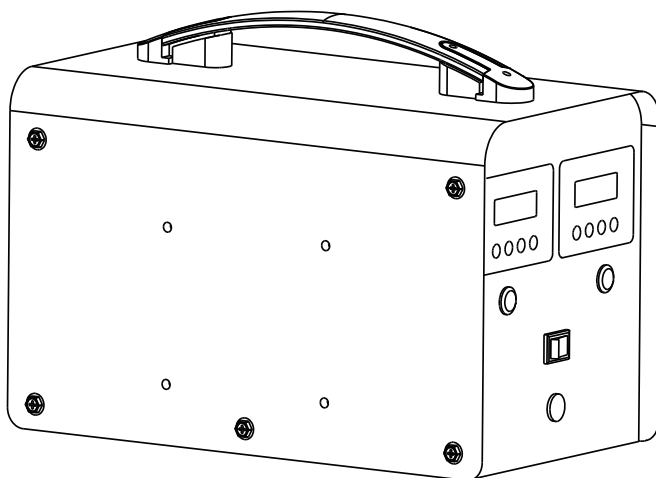

ÚVOD

Aroma Diffusion System využíva technológiu dvojkvapalnej mikro-nano atomizácie s PCB inteligentný program. Môže byť napojený na centrálny klimatizačný systém pre veľké plochy. Zariadenie je navrhnuté s vonkajším olejovým kanistrom, ktorý je vhodný na inštaláciu a s úžasným rozptylom s výkonom na rôznych miestach. Hlavnou funkciou je vytvoriť rôznu atmosféru vôní pre každodenný život, vhodné pre KTV, obchodné kancelárie, nákupné centrá, obchody, hotely, letiská a SPA predajne.

VAROVANIE

Pred použitím zariadenia si prosím podrobne prečítajte tento návod a starostlivo si ho uschovajte.

1. Nepoužívajte preťažené zásuvky, zlomený drôt a nabíjačku. Môže to ohroziť vašu bezpečnosť a spôsobiť požiar, ak k nemu dôjde, včas ho vymeňte.
2. Nepokúšajte sa zariadenie upravovať, rozoberať alebo opravovať, aby ste predišli poškodeniu zariadenia, ak nie ste technik. Ak je zariadenie abnormálne, skontrolujte, či funguje normálne podľa užívateľskej príručky, alebo skontrolujte podľa ladenia porúch. Ak sa to nedá vyriešiť, prosím kontaktujte predajcu včas.
3. Pri používaní zariadenie neprevracajte ani nenakláňajte. Ak je potrebné zariadenie prepraviť na iné miesta, pred zabalením zariadenie najskôr udržiavajte a vyčistite (podrobnosti nájdete v časti Údržba) v prípade úniku oleja môže dôjsť k poškodeniu zariadenia.
4. Pravidelne udržiavajte a čistite zariadenie, aby bolo zariadenie v čo najlepšom prevádzkovom stave.

NÁVOD NA POUŽITIE ESENCIÁLNEHO OLEJA

1. Vyberte nádobu s olejom a naplňte ju esenciálnym olejom.
2. Zostavte nádobu na olej s rozprašovačom.
3. Na prepojenie atomizéra a zariadenia použite hadičku. Zapnite a nastavte pracovný čas, aby ste mohli začať pracovať.
 1. Pred doplnením nádobky esenciálnym olejom vypnite zariadenie na 2 minúty, kým sa olej v rozprašovači nevráti do kanistra a potom odoberte kanister na olej.
 2. Odporúča sa kontrolovať množstvo esenciálneho oleja a vyčerpať ho do 45 dní, aby sa predišlo znehodnocovaniu éterických olejov oxidáciou.

Parametre

Model	VS-160
Veľkosť	W300*D165*H220(mm)
Objem fľašky	500ml*2/5L*2
Váha prístroja	6.9KG
Pokrytie	5000m ³
Napätie	DC12V-2A
Výkon	16W
Hlasitosť	≤45db
Balenie	W415*D235*H375(mm)

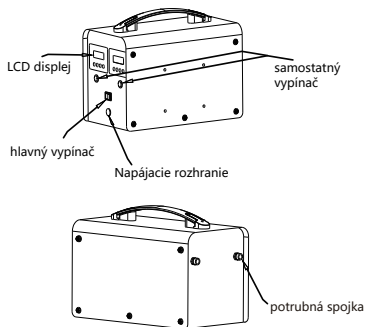

Skontrolujte a uistite sa, že je balenie kompletne pred prvým použitím.
 V prípade problémov nás neváhajte kontaktovať na servis@alfapureo.sk
 alebo cez www.alfapureo.sk.

Príslušenstvo

položka	nabíjačka	hadička	PE tesniaci krúžok	návod na použitie	jadro atomizéra
znázornenie					

Inštalácia

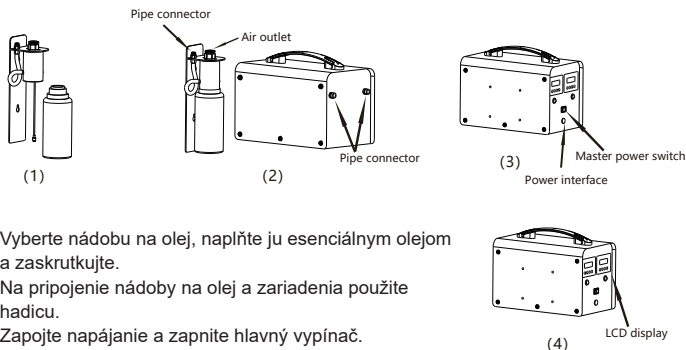

1. Vyberte nádobu na olej, naplňte ju esenciálnym olejom a zaskrutkujte.
2. Na pripojenie nádoby na olej a zariadenia použite hadicu.
3. Zapojte napájanie a zapnite hlavný vypínač.
4. Nastavte pracovný čas a zariadenie sa začne používať.

Popis LCD displeja

Nastavenie miestneho času

Upravte systémový čas ako aktuálnu hodinu, minútu a dátum. Časový systém je 24-hodinový. Stlačte [SET], keď prvýkrát bliknú údaje o hodinách, potom stlačte [UP]/[DOWN] upravte. Stlačte tlačidlo [SET] druhýkrát, keď bliknú údaje o minútach, potom upravte stlačením [UP]/[DOWN]. Stlačte [SET] po tretíkrát, keď blikne pracovný deň, a potom stlačte [UP]/[DOWN] upravte. Štvrtým stlačením [SET] uložíte nastavenie miestneho času.



Pracovná doba a nastavenie frekvencie difúzie vône

1. Prvýkrát stlačte [MODE], kým sa v ľavom dolnom rohu LCD zobrazí {EVENT 1 ON}. Stlačte [SET], keď prvýkrát bliknú údaje o hodine, a stlačte [UP]/[DOWN] pre nastavenie.

Stlačte [SET] druhýkrát, keď údaj o minútach blikne, a stlačte [UP]/[DOWN] pre nastavenie.

Stlačte [SET] po tretíkrát, keď bliknú údaje pracovného dňa, potom stlačte [UP]/[DOWN] pre nastavenie.

Voliteľná skupina pracovných dní: (PO – NE) (PO) (UT) (STR) (ŠTV) (PI) (SO) (NE) (PO, ST, PI) (UT, ŠT, SO) (PO – ST) (UT – ŠT) (PO – PI) (SO, NE) (PO – SO)

2. Stlačte [MODE] druhýkrát, aby sa v ľavom dolnom rohu LCD zobrazilo {EVENT 1 OFF}, čo znamená 1. pracovné voľno. Keď blikajú údaje o hodinách, stlačte [UP]/[DOWN] pre nastavenie. Potom stlačte [SET] údaj minút bliká a stlačením [UP]/[DOWN] upravte.

3. Tretíkrát stlačte [MODE], aby sa v ľavom hornom rohu LCD zobrazilo {VCENNÁ PRÁCA}, čo znamená 1. prácu doba striekania vône obdobia. Potom stlačením [UP]/[DOWN] upravte čas striekania v rozmedzí 5-300 sekúnd.

4. Stlačte tlačidlo [MODE] po štvrtýkrát, kým sa v ľavom hornom rohu LCD zobrazí {SCENT PAUSE}, čo znamená 1. prácu čas pauzy vône obdobia. Potom stlačením [UP]/[DOWN] upravte čas pauzy v rozmedzí 5-300 sekúnd.

Ak je potrebné nastaviť 2. / 3. / 4. pracovný čas, po ukončení nastavovania 1. pracovného času stlačte [MODE] a potom stlačením tlačidla [SET] zopakujte vyššie uvedené kroky. Ak nie je potrebné nastaviť 2. / 3. / 4. pracovný čas, stlačte [MODE] krát, aby ste preskočili späť na rozhranie miestneho času.

Tipy nastavenia

1. Časový systém je 24-hodinový a platné nastavenie je 0:00-23:59. Ak pracovný čas presiahne 00:00, potom to treba nastaviť do dvoch pracovných období resp. Napríklad, ak je čas zapnutia 19:00 a čas vypnutia je 3:00, potom musia byť nastavené dve pracovné doby: 1. pracovná doba je 19:00-23:59; 2. tretina je 0:00-03:00. Pracovný čas nie je možné nastaviť opakovane počas rovnakého pracovného dňa, inak to systém neurobí a rozpozná to.

2. Obnovte predvolené nastavenie stlačením [MODE] na 10 sekúnd. Predvolené nastavenie: 1. pracovný čas je 8:00-22:00, PO-NE, PRÁCA S VÔŇOU je 60 sekúnd, Pauza difúzie vône je 60 sekúnd.

Údržba (Maintenance)

Pre zaistenie najlepšieho difúzneho efektu prosím kontrolujte a udržiavajte prístroj každých šesť mesiacov, prípadne keď vymeníte novú vôňu alebo keď sa difúzny efekt zoslabí podľa nasledujúcich krokov.

1. Odstráňte použitú nádobu na olej.
2. Naplňte priemyselný lieh do kanistra a vyčistite ho.
3. Po vyčistení nádoby na olej naplňte nádobu trochu alkoholu a nainštalujte ju na zariadenie a potom zapnite zariadenie tak, aby zostalo v prevádzkovom stave 5-8 minút.
4. Po dokončení čistenia vypnite napájanie.

Ladenie poruchy

Pred opravou stroja sa pokúste vyriešiť problém tak, ako je uvedené nižšie.

PORUCHA	RIEŠENIE
Nepracuje	<ul style="list-style-type: none">- Skontrolujte, či je napájací adaptér AC220V-10A, a skontrolujte, či je rozhranie striedavého prúdu dobre pripojené alebo nie.- Skontrolujte, či zariadenie nie je v prevádzke.
Nedifuzuje / slabá difúzia	<ul style="list-style-type: none">- Skontrolujte, či vzduchové čerpadlo funguje alebo nie, a či z výstupu vzduchu prúdi vzduch.- Skontrolujte, či je jadro atomizéra a olejová trubica uvoľnené alebo zablokované.- Skontrolujte, či nie je poškodený tesniaci krúžok, resp odpadnúť.
Únik oleja	<ul style="list-style-type: none">- Skontrolujte, či je nádoba na olej pripojená k atomizéru tesne.- Skontrolujte, či nie je deformovaný alebo poškodený tesniaci krúžok- Skontrolujte, či nie je poškodený atomizér.
Abnormálny hluk	<ul style="list-style-type: none">- Skontrolujte, či nie je uvoľnené vzduchové čerpadlo, opravte to prosím správne.- Skontrolujte, či nie je poškodené vzduchové čerpadlo, vymeňte prosím za nové.

Introduction

VS-160 Aroma Diffusion System adopts two-fluid micro-nano atomization technology, with PCB intelligent program. It can be placed independently, wall-mounted installation, adopts dual-atomization control system also can be connected to the central air conditioning system for large area. The main function is to create various atmosphere of scenting for daily life, with classic simple design and wonderful diffusing performance, suitable for KTV, sales offices, shopping malls, 4S stores, hotels, airports and SPA stores.

Attentions

Please read this manual in detail before using the device and keep it carefully.

1. Please do not use overloaded power sockets, broken wire and charger. It may endanger your safety and cause a fire, please replace in time if it happens.
2. Please do not try to modify, disassemble or repair the device in order to avoid damage to the device, if you are not a technician. If the device is abnormal, please check whether it is operated normally according to the user manual, or check according to the Malfunction Debugging. If it cannot be solved, please contact seller timely.
3. Please do not invert or tilt the device when used. If the device needs to be transported to other sites, please maintain and clean the device (see Maintenance for details) first before package and transportation, in case of oil leakage to damage the device.
4. Please maintain and clean the device regularly to ensure the device in best working states.

Instruction of Essential Oil

1. Before refill canister with essential oil, please turn off the device for 2 minutes till oil of atomizer back to canister then take off the oil canister.
2. It's recommended to control the amount of essential oil and run out within 45 days, in order to avoid the deterioration of essential oils by oxidation.

Parameters

Model	VS-160
Size	W300*D165*H220(mm)
Capacity	500ml*2/5L*2
N.W	6.9KG
Coverage	5000m ³
Voltage	DC12V-2A
Power	16W
Noise	≤45db
Package	W415*D235*H375(mm)

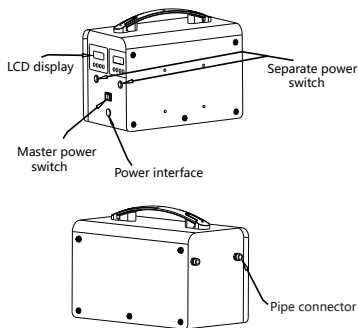

Check and make sure that package is complete prior to the first use. Do not hesitate to contact us at servis@alfapureo.sk or www.alfapureo.sk.

Accessories

Item	Power adapter	Pipe	PE seal ring	User manual	Atomizer core
Diagram					

Installation

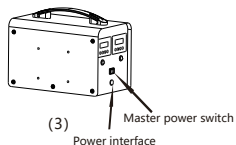
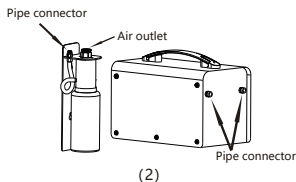
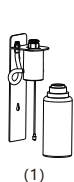

1. Take off oil canister, fill it with essential oil and screw it on.
2. Use pipe to connect oil canister and device.
3. Plug in the power and turn on the power switch.
4. Set the working time and the device starts to use.

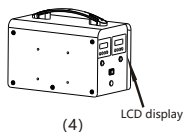

Description of LCD display

Local time setting

Adjust the system time as current hour, minute and date.

The time system is 24-hour.

Press [SET] for first time that hour data flashes, then press [UP]/[DOWN] to adjust.

Press [SET] for second time that minute data flashes, then press [UP]/[DOWN] to adjust.

Press [SET] for third time that workday flashes, then press [UP]/[DOWN] to adjust.

Press [SET] for fourth time to save the local time setting.

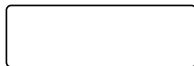

Work period and scent density setting

1. Press [MODE] for first time that the bottom left corner LCD shows {EVENT 1 ON}, meaning of 1st work period's on time.

Press [SET] for first time that hour data flashes, and press [UP]/[DOWN] to adjust.

Press [SET] for second time that minute data flashes, and press [UP]/[DOWN] to adjust.

Press [SET] for third time that workday data flashes, then press [UP]/[DOWN] to adjust.

Optional workday group: (MON to SUN) (MON) (TUE) (WED) (THU) (FRI) (SAT) (SUN) (MON, WED, FRI) (TUE, THU, SAT) (MON to WED) (TUE to THU) (MON to FRI) (SAT, SUN) (MON to SAT)

2. Press [MODE] for second time that the bottom left corner LCD shows {EVENT 1 OFF}, meaning of 1st work period's off time. When hour data flashes, press [UP]/[DOWN] to adjust. Then press [SET] that minute data flashes, and press [UP]/[DOWN] to adjust.

3. Press [MODE] for third time that the top left corner LCD shows {SCENT WORK}, meaning of 1st work period's scent spray time. Then press [UP]/[DOWN] to adjust spray time within 5-300 seconds.

4. Press [MODE] for fourth time that the top left corner LCD shows {SCENT PAUSE}, meaning of 1st work period's scent pause time. Then press [UP]/[DOWN] to adjust pause time within 5-300 seconds.

If necessary to set 2nd / 3rd / 4th work period, when finish the setting of 1st work period's setting, press [MODE] then press [SET] to repeat the above steps. If no necessary to set 2nd / 3rd / 4th work period, press [MODE] times to skip till it back to local time interface.

Tips

1. The time system is 24-hour, and the valid setting is 0:00-23:59. If the work period exceed 00:00, then it need to set into two work periods respectively. For example, if the ON time is 19:00 and OFF time is 3:00, then setting must be two work periods: 1st work period is 19:00-23:59; 2nd period is 0:00-03:00. The work period cannot be set repeatedly during same workday, otherwise the system will not recognize it.
2. Reset the default setting by pressing [MODE] for 10 seconds. Default Setting: 1st work period is 8:00-22:00, MON to SUN, SCENT WORK is 60 seconds, SCENT PAUSE is 60 seconds.

Maintenance

In order to ensure the best diffusing effect, please check and maintain the device every six month, or when you replace a new fragrance, or when the diffusing effect get weak as the following steps.

1. Take off the oil canister which is spent.
2. Filling industrial alcohol into the canister and clean it.
3. After clean the oil canister, refill canister with little alcohol and install it on the device then make the device stay in working status for 5-8 minutes.
4. Turn off the power when finishing cleaning.

Malfunction Debugging

Please try to solve the problem as below before fixing the machine.

Breakdown	Solution	Breakdown	Solution
Not working	<ul style="list-style-type: none">- Check if power adapter is DC12V-2A, and check if DC power interface is well-connected or not.- Check if device is not in work period.	Oil leakage	<ul style="list-style-type: none">- Check if oil canister connects to atomizer closely.- Check if seal ring is deformed or damaged- Check if atomizer is damaged.
No mist Mist gets weak	<ul style="list-style-type: none">- Check if air pump works or not, and if there is airflow from air outlet.- Check if atomizer core and oil tube is loose or blocked.- Check if seal ring gets damaged or fall off.	Abnormal noise	<ul style="list-style-type: none">- Check if air pump is loose, please fix it correctly.- Check if air pump is damaged, please replace a new one.

alfapureo®